

# 大和屋 設計・施工マニュアル

## －T&G サイディング－

(レッドシダー)

設計・施工の前に必ずお読みください

### 注意！

ビスは必ず下穴をあけてから施工してください。

長手方向は突付にせず、3 mm以上のクリアランスを設けてください。

## 設計のご注意

- 当商品は天然木を利用した商品であるため、1枚1枚全て木目や色味の濃淡が異なります。サンプル・カタログの色の違いは、自然の木材ゆえの特徴ですのでご了承ください。
- 日焼けによる経年変化を楽しむことも出来ますが、木材の腐食やささくれを抑え、更に長くお使い頂く為に定期的な塗装することをお勧めします。
- 当製品は・レッドシダーは乱尺となりますので、乱張りをしてください。その際、接合部が上下（横貼りの場合）左右（縦張りの場合）重ならないように割り付けてください。

## 施工の前に

- 直射日光や雨の当たる場所、湿度が高い場所での保管は避けてください。
- 立て掛けての保管は反りや曲がりの原因となります。必ず平置きにして保管してください。
- ビスは必ずステンレスビスを使用し、必ず下穴をあけてから施工してください。
- ささくれ等で怪我をしないよう、取扱の際は必ず軍手を使用してください。
- 天然木は一枚一枚木目や色味が異なります。施工の前に必ず仮並べをおこなってください。
- 品質には万全を期しておりますが、お気づきの点や不良品がございましたら、施工前に必ずご相談ください。施工後の交換にはご対応できません。

## 用意するもの

- ステンレスビス 長さ50mm以上（下地の状況に合わせてご用意ください）

## 施工の手順

### ●下地の施工

- ・下地の不陸・段差を確認し、サイディング工事に影響のある場合は手直しを依頼してください。

#### ① 下地合板

- ・柱、間柱（303～455mm間隔）に9mm厚以上の構造用合板を張ってください。

#### ② 透湿防水シート

- ・下地の上に透湿防水シートを貼り、全面を覆います。
- ・シートを張り合わせる際、メーカーの指定する重ねしろを確保し、テープで密着させてください。
- ・開口部廻り、小屋組みとの取り合いにおいては、特に念入りに防水処理をしてください。

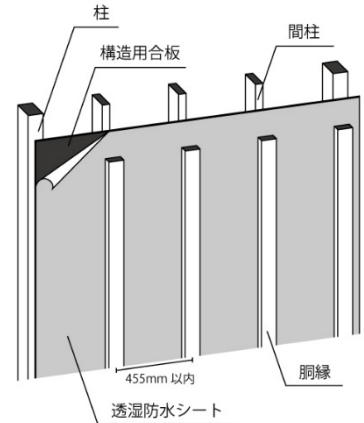

#### ③ 胴縁

- ・胴縁は透湿防水シートのマニュアルに従って指定する厚みを順守し、防水処理をしたもの、または水に強い樹種等を使用してください。
- ・胴縁の間隔は455mm以内とします。
- ・胴縁と開口部の取り合いは突き付けとせず、周囲は30mm程度のスペースを設けます。

### ●施工の流れ

#### ① 塗装

- ・塗装する場合は、施工前に行ってください。反り・割れ防止のため、裏表と木口にも塗装を施してください。

#### ② 仮並べ

- ・本商品は天然木のため、色の濃淡が異なります。必ず仮並べを行い、色味のバランスを調整してください。
- ・長さは4フィートから16フィート（約1.2M～約4.8M）の乱尺が基本ですので、乱張りが基本です。その際、接合部が上下（横貼りの場合）左右（縦張りの場合）重ならないように割り付けてください。
- ・継ぎ目は必ず胴縁上で合わせてください。

#### ③ 墨出し

- ・胴縁上に施工する位置を墨出ししてから張り始めます。

④ 施工

- ・横張りの場合は、下から順に墨出し位置に合わせて取り付けてください。
- ・縦張りの場合は、左右どちらかの隅（端）あるいは、張り始めを決めてから順に取り付けてください。
- ・取り付け方法は胴縁下地へ実部分や正面からビスを打って留め付けしてください。
- ・ビスはステンレス製を使用してください。下地の状況に合わせ、しっかり下地に固定ができ、強度が保持できる長さをご使用ください。材料の厚みに対して2.5倍の長さが目安です。
- ・ビスは端から20 mm以上離れた位置へ留め付けてください。
- ・ビスは必ず下穴をあけてから施工してください。
- ・長手方向は突付にせず、3 mm以上のクリアランスを設けてください。

⑤ 窓廻りの納まり

- ・窓廻りは念入りに雨仕舞を行ってください。
- ・サッシ上部との取り合いにはステンレス製水切りをご使用ください。

## ⑥ 出隅・入隅の納まり

- ・納まり例を参考に、現場責任者の方と確認してデザインを選択してください。

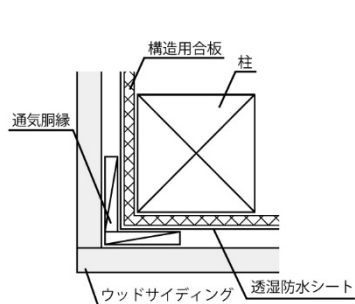

出隅 片方勝ち

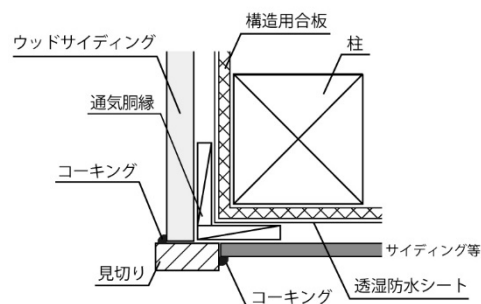

他の仕上材との切替

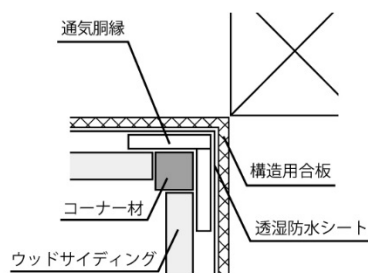

入隅 共材を使ったコーナー材

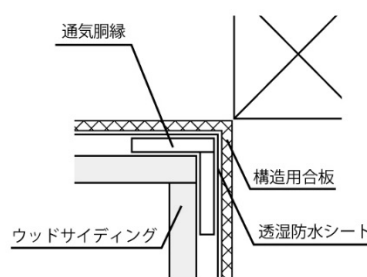

入隅 片方勝ち

**施工の後に**

- 灰汁（アク）として木口・表面からにじみ出る場合があります。汚れなどが気になる場合は、足場の解体前に大和屋エクステリアクリーナー、または薄めた中性洗剤や漂白剤で落としてください。
- 掃除やメンテナンス方法についてはユーザーマニュアルをご覧ください。

## **免責事項**

下記が原因として発生した不具合は、免責とさせていただきます。

- 天然木の特徴によるもの
  - ・色違い
  - ・木目・節の違い
  - ・ヤニ
  - ・経年による変色
  - ・伸縮
  - ・軽微な反り・割れ
  - ・キクイムシなどの虫の発生
- 水などを放置して発生した染み・変色・カビ・膨れ・反り
- 下地の不陸など本製品以外が原因によるもの
- 設計・施工マニュアルに基づかない設計・施工で発生した不具合
- ユーザーマニュアルに基づかない掃除・メンテナンスで発生した不具合
- 不適切な保管状況が原因で発生した反り・キズ
- 不適切な養生により発生したキズ・色むらなどの不具合
- その他天災等によるもの

※施工後の返品やクレームにはご対応できません。

万が一商品に問題があった場合は、必ず施工前にご連絡ください。

## **大和屋 株式会社**

住所：埼玉県熊谷市末広 2-118

電話：048-526-1001      FAX：048-526-1011      メール：call@yamatoya-kk.co.jp

ホームページ：<http://www.yamatoya-kk.co.jp/kenzai/>